

尺寸图 单位: mm

VDB36AEXP-F

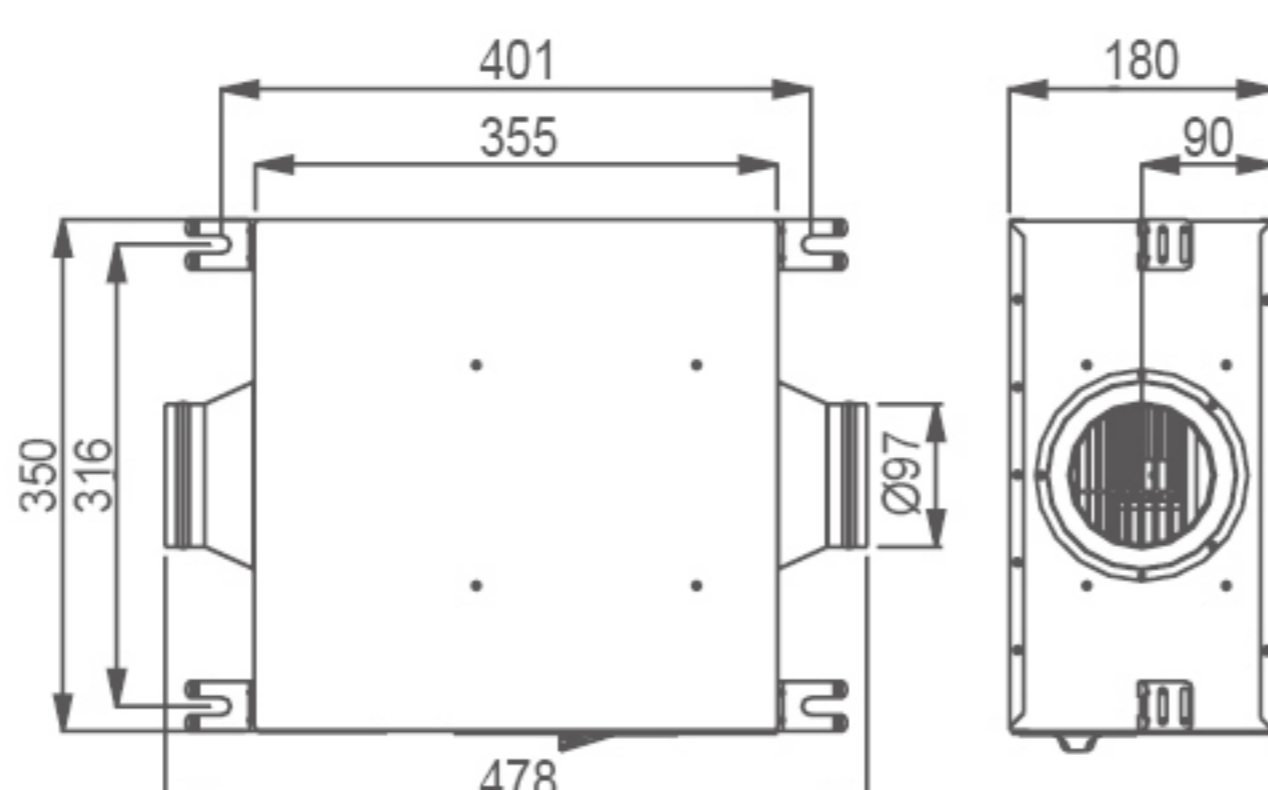

VDB40AGXP-F

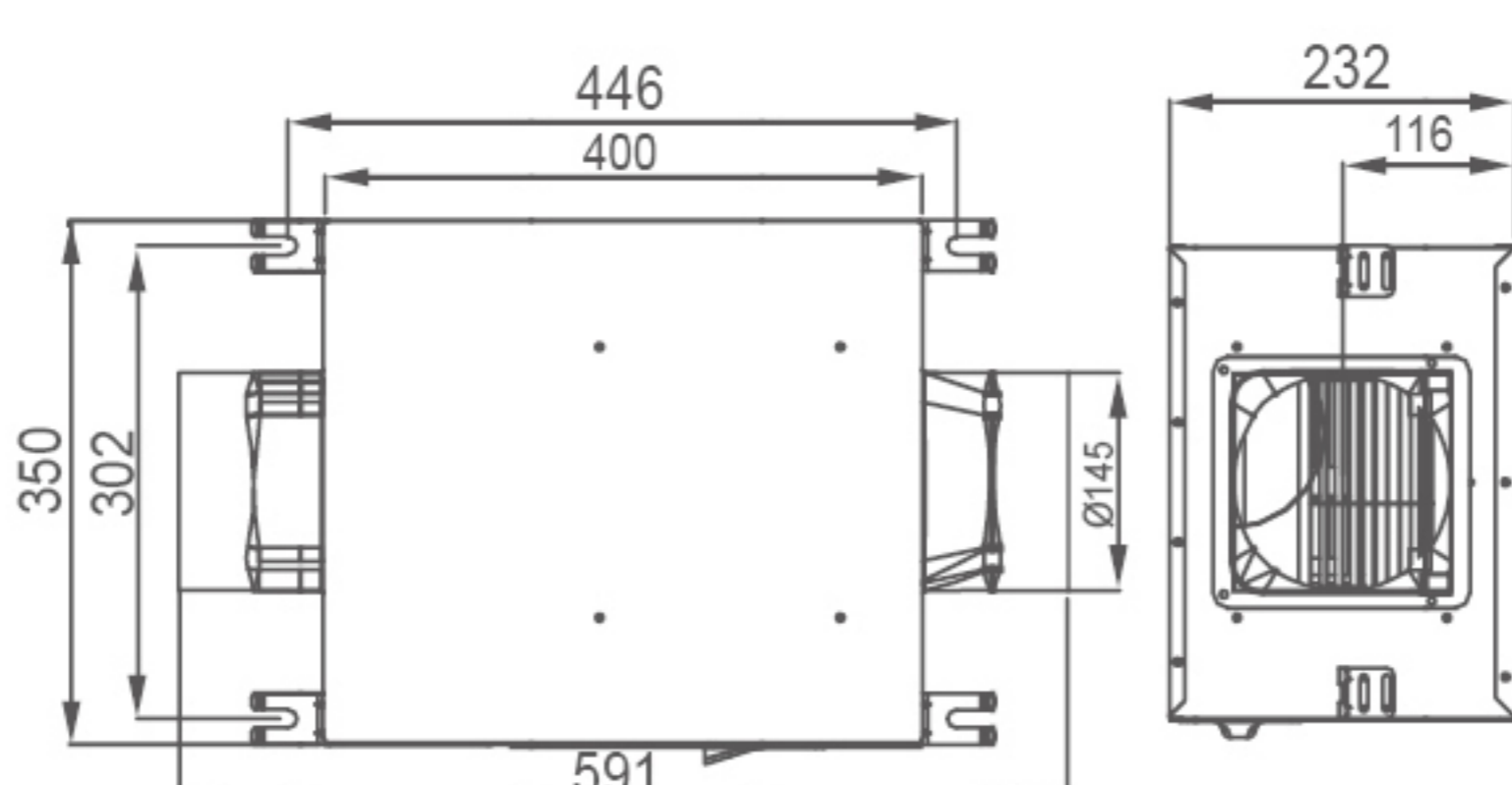

VDB50ANXP-F

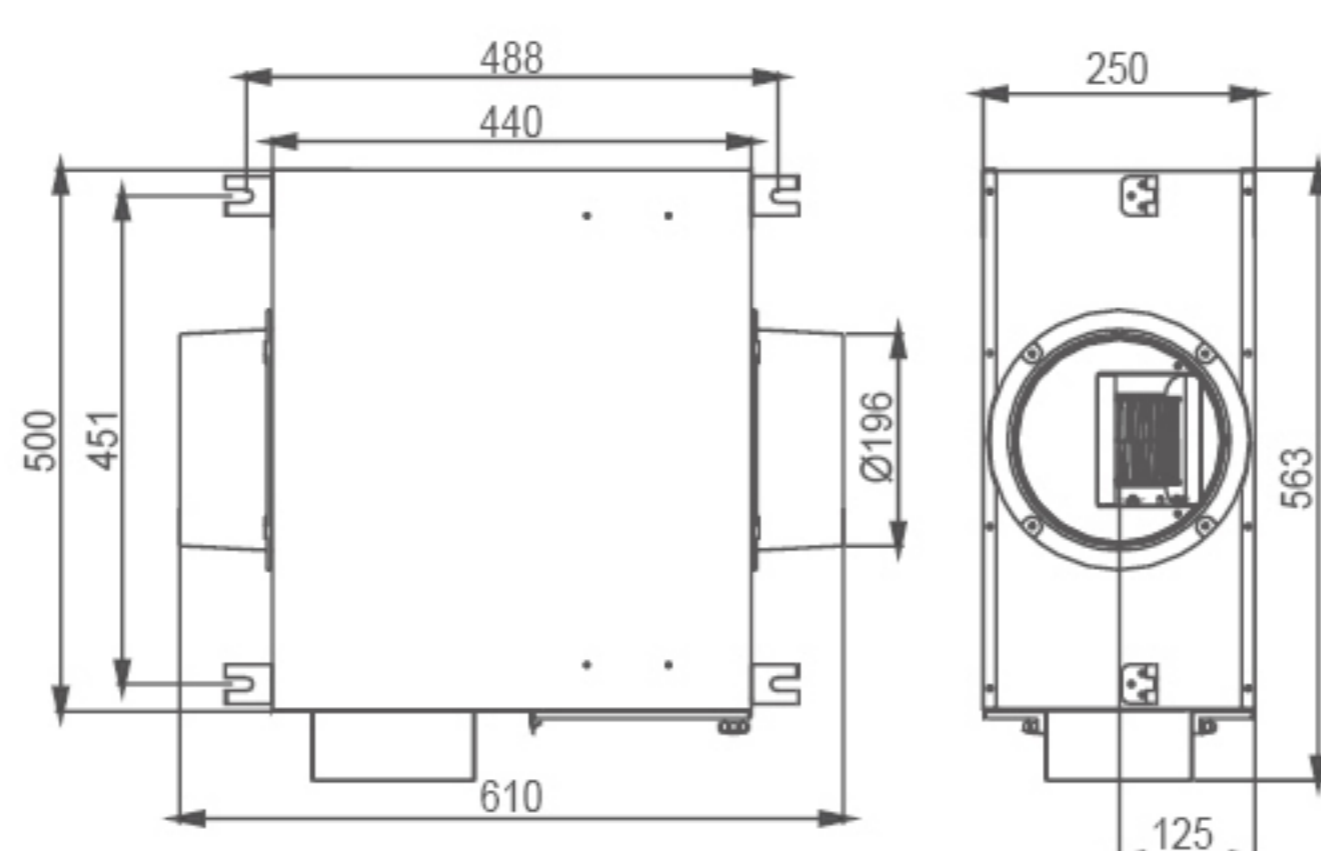

性能曲线图

VDB36AEXP-F

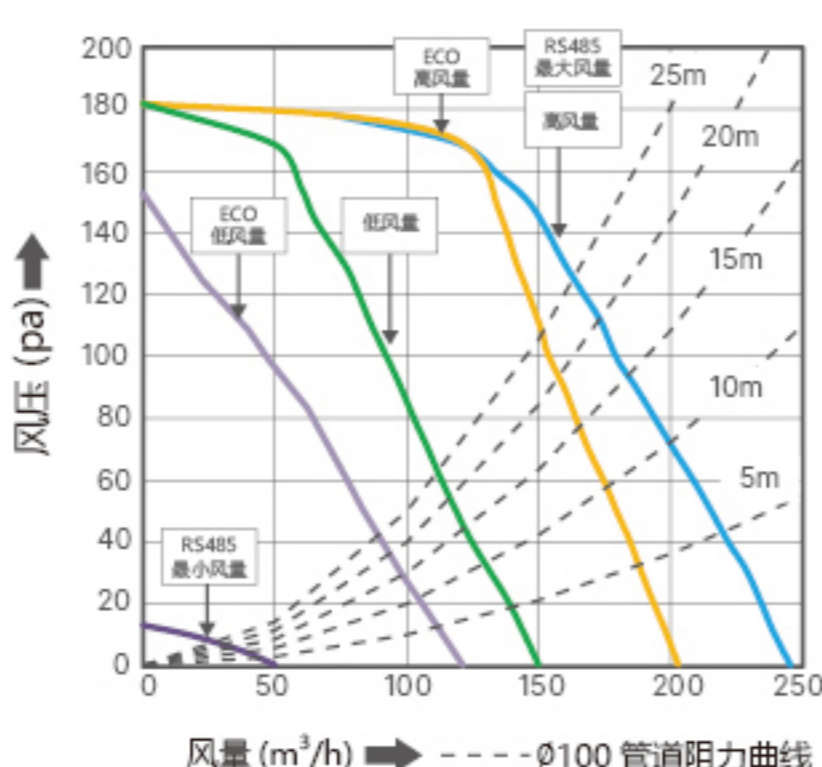

VDB40AGXP-F

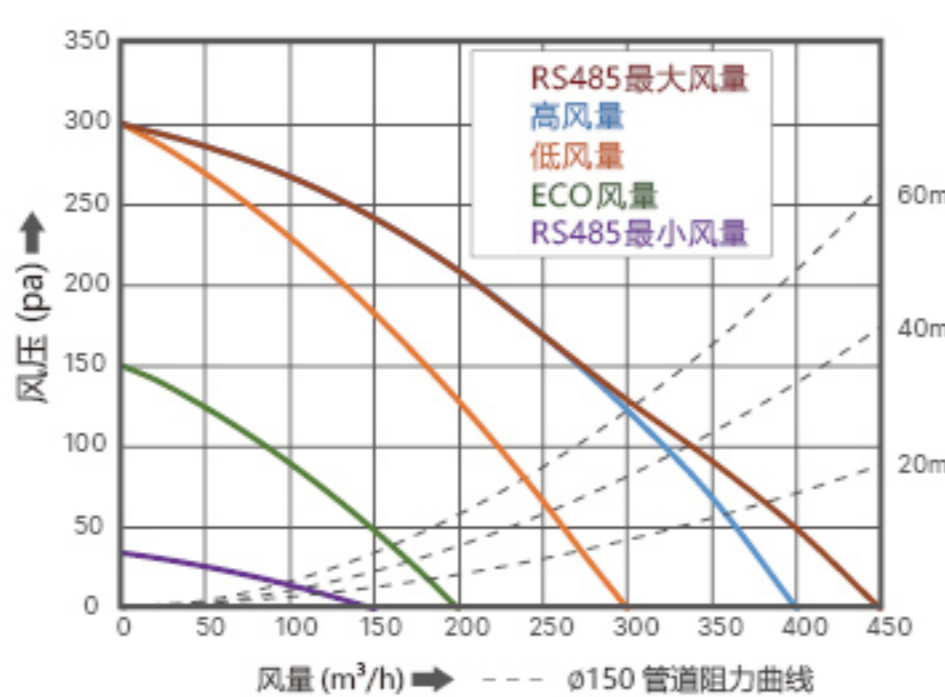

VDB50ANXP-F

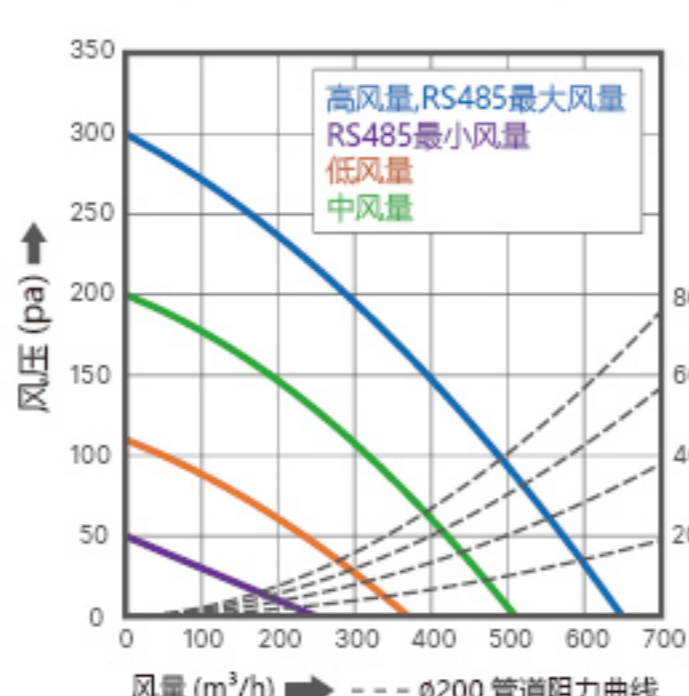

产品规格

型号 Part No.	净重 kg	额定电源 / 频率 VAC/Hz	输入功率 Watt	风量 m³/h	最大风压 Pa	噪音 dB-A	PM2.5 整机一次过滤效率 (%)	备注
VDB36AEXP-F	8	220/50	14	150	180	23	≥ 97	低风量
			39	250		30		高风量
			8	120	21	ECO 低风量		
			25	200	27	ECO 高风量		
			4~39	50~250	180	15~30		无极调速
VDB40AGXP-F	10		25	300	300	28	≥ 97	低风量
			55	400	300	32		高风量
			12	200	150	23		ECO 风量
			8~62	150~450	20~300	21~34		无极调速
VDB50ANXP-F	18		28	370	110	32	≥ 97	低风量
		70	510	200	37	中风量		
		120	650	300	42	高风量		
		8~120	250~650	50~340	25~42	无极调速		

- 噪音量测是在机体进与出风口处皆连接导风管, 其值在机体正下方 1.5m 处测得。
- 风量、功率、噪音值等数据是在静压为 0Pa 状态下的数据。
- 噪音值于无响室测得, 实际安装状态下会包含反射音等杂音, 故会高于测量值。

- 风量是本公司测试结果的中心值, 有 ±10% 的公差范围。
- 特性皆在额定电源下的数值, 规格若有变动, 将不另行通知。
- 可选配液晶控制器、智能控制器或无极调速控制器, 详情请参阅选型表

配件对照表

控制面板

对应机种	配件型号	配件名称	使用数量
VDB36AEXP-F VDB40AGXP-F VDB50ANXP-F	VFRU-ERV-02LS	无极调速控制器	1
	VFRU-ERV-04SS	液晶控制器	1
	VFRU-36P-02CP	智能控制器	1

滤网配件

对应机种	配件型号	配件名称	使用数量
VDB36AEXP-F	VFRU-36-01PF	初效滤网	1
	VFRU-36-02DF	HEPA 抑菌涂层滤网	1
VDB40AGXP-F	VFRU-40-01PF	初效滤网	1
	VFRU-40-02DF	HEPA 抑菌涂层滤网	1
VDB50ANXP-F	VFRU-50-01PF	初效滤网	1
	VFRU-50-02AF	活性炭滤网	1
	VFRU-50-03HF	HEPA 高效滤网	1